

# MANUAL DE INSTALAÇÃO DA PORTA PIVOTANTE



 **LUCASA**<sup>®</sup>  
Alumínio

Ullian Portas e Janelas de Aço

Av. Percy Gandini, 457 - Vila Toninho

(Rod. Washington Luis, km 434)

CEP 15077-000 - São José do Rio Preto - SP

Tel.: (17) 2136-1000 - Fax: (17) 2136-1037

SAC - Serviço de Atendimento ao Cliente

**0800 703 0202**

[www.ullian.com.br](http://www.ullian.com.br)

 **LUCASA**<sup>®</sup>  
Alumínio

Parabéns! Você acaba de adquirir um produto do Grupo Ullian.

A Lucasa Alumínio utiliza na fabricação dos produtos, perfis de alumínio com pintura eletrostática a pó.

Todos nossos produtos recebem esse tratamento para que tenha maior durabilidade devido sua alta resistência contra a corrosão, ficando desta forma imune à ação do tempo por muitos anos e garantindo sua maior qualidade.

Este manual está adequado às necessidades das normas ABNT NBR 5674, ABNT NBR 10821-5, ABNT NBR 14037 e ABNT NBR 15575.

Toda linha Lucasa Alumínio tem 6 ANOS DE GARANTIA.

Este manual contém informações que podem ser utilizadas nos seguintes produtos:

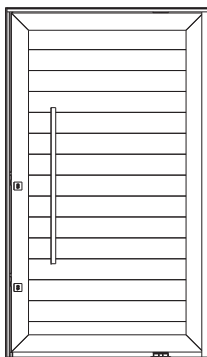

Porta Pivotante

## RECEBIMENTO

Ao receber a esquadria, verifique se o produto entregue está em perfeitas condições e se as características descritas na etiqueta da embalagem, estão de acordo com a nota fiscal.

## PREPARAÇÃO INICIAL

Fig. 01

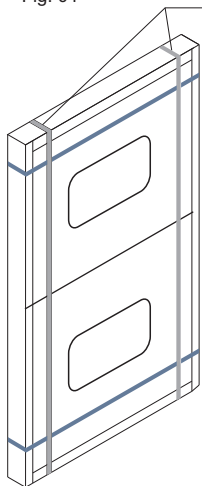

Corte as fitas de amarração e retire a embalagem de papelão

Fig. 02

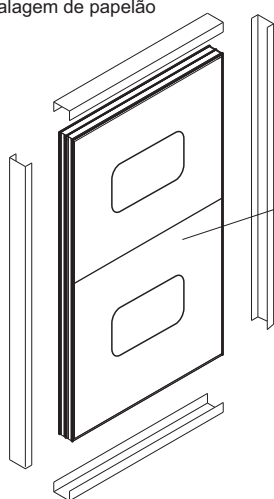

**ATENÇÃO:** Não retire a proteção antes do término da instalação.

**ATENÇÃO:** Não abrir a porta durante a chumbação. Deixar secar por completo.

## LIMPEZA DA ESQUADRIA

Utilizar apenas água, detergente neutro (5% diluído em água) e uma esponja ou pano macio. Fazer a limpeza de todas as peças a cada 3 meses para zonas urbanas e rurais e 1 mês em caso de áreas industriais. Não utilizar no produto esponja de aço, produtos químicos, tais como solventes e principalmente produtos ácidos ou alcalinos, pois sua aplicação pode causar o aparecimento de manchas e tornar a superfície opaca.

Após a lavagem, secar a esquadria com pano seco e macio para evitar manchas na superfície.

**CUIDADOS:** Caso o produto não seja instalado de imediato, não retirar a embalagem de proteção e não armazenar em locais úmidos próximos de produtos químicos como ácidos, solventes, cal, cimento ou exposto ao sol e chuva.

Usar spray lubrificante ou similar nas dobradiças e fechadura sempre que necessário ou pelo menos uma vez por ano.

Reapertar os parafusos sempre que necessário. Ao se ausentar da residência, verificar se as esquadrias estão fechadas corretamente.

**IMPORTANTE:** Para a correta instalação da esquadria de alumínio, o Fabricante recomenda:

- Leitura do manual de instalação;
- Uso de ferramentas manuais ou elétricas em bom estado;
- Materiais de construção de boa qualidade;
- Uso de equipamentos de segurança individual exigidos pela legislação vigente;
- Observar atentamente cada etapa de instalação para não ocorrer inversões de posição interna e externa ou superior e inferior ou fora de esquadro e desnivelamento.

**ATENÇÃO:** Este manual oferece as informações necessárias para efetuar a instalação e manutenção da esquadria. Recomendamos que esse tipo de serviço seja feito por mão-de-obra qualificada e especializada.

## CERTIFICADO DE GARANTIA NO BRASIL

Essa esquadria, da Linha Lucasa Alumínio, é garantida pela ULLIAN ESQUADRIAS METALICAS LTDA, por um período superior ao estabelecido por lei, portanto, para que tenha validade, é imprescindível que seja apresentada a nota fiscal de compra do produto, que passa a fazer parte deste certificado

Solicitamos a todas as pessoas que, ao abrir a embalagem do produto LUCASA ALUMINIO, antes de qualquer atitude com relação a ele, leiam atentamente o manual de instalação por inteiro.

A ULLIAN ESQUADRIAS METALICAS LTDA assegura ao proprietário consumidor desta esquadria a garantia contra defeitos de fabricação, a partir da data da venda, pelo período de 2.160 dias (06 anos), já incluídos os 90 dias garantidos por lei.

A obrigação da ULLIAN ESQUADRIAS METALICAS LTDA sobre esse termo de Garantia está limitada ao conserto gratuito ou troca do produto, mediante análise da Assistência Técnica, devendo o consumidor entrar em contato com o Fabricante dentro do limite máximo de 90 dias após detectado o vício, utilizando-se do SAC (Serviço de Atendimento ao Consumidor) telefone 0800 703 0202.

Essa garantia perderá sua validade se:

- Houver a remoção da pintura, falta de manutenção ou REPINTURADO PRODUTO;
- Inabilidade do instalador ou uso indevido do produto;
- Má instalação: peças assentadas fora de esquadro, em desnível ou torcidas;
- Danos decorrentes de atos de vandalismo ou desastres naturais (Ex: enchentes);
- Houver qualquer avaria causada por arrombamento;
- Alterações na estrutura do produto;
- For transportado ou armazenado de forma inadequada;

Estão excluídos desta garantia defeitos decorrentes do descumprimento do manual de instalação do produto, de casos fortuitos ou de força maior, bem como aqueles causados por agentes da natureza e acidentes.

Nenhum assistente técnico, representante comercial, coordenador de atendimento, promotor de vendas, gerente de vendas, revendedor ou pessoa física tem o direito de estender ou modificar esta garantia oferecida pela Fabricante.

ULLIAN ESQUADRIAS METÁLICAS LTDA.

## INSTALAÇÃO DA ESQUADRIA

Fig. 08

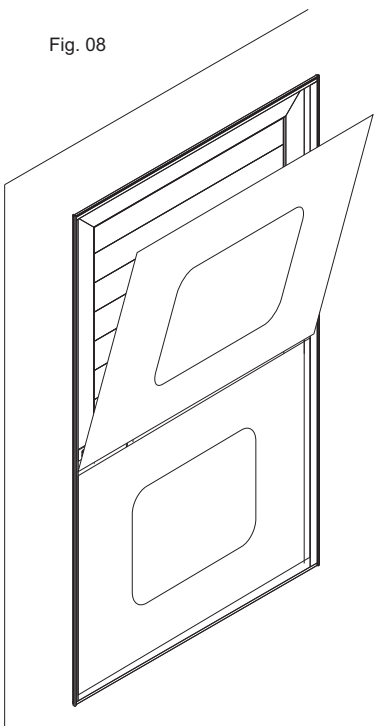

Não aconselhamos usar fitas adesivas tipo crepe ou fita marrom por tempo prolongado, pois costumam gerar manchas e sua retirada pode ser difícil

Antes da pintura da parede, tomar cuidado com a parte exposta da esquadria com material plástico. Caso haja respingos de tinta na esquadria, limpe rapidamente enquanto fresca com pano seco e em seguida com pano umedecido com água e detergente neutro (5% diluído em água).

Após o acabamento das paredes ( pintura ou revestimento interno e externo) e corte as fitas rentes à parede com auxílio de um estilete.

Puxe cuidadosamente as placas de madeira, evergando-as até desencaixá-las.

Remova as fitas adesivas utilizadas para proteção contra pintura da parede.

Limpe a poeira e outros detritos depositados sobre a esquadria com pano macio, água e detergente neutro, diluído em 5% em água.

## ESPECIFICAÇÕES TÉCNICAS

### INFORMAÇÕES DO PRODUTO

Porta pivotante lambri horizontal dir. / esq.	
Medidas em cm	Vão livre
130 x 255	100 x 219,9

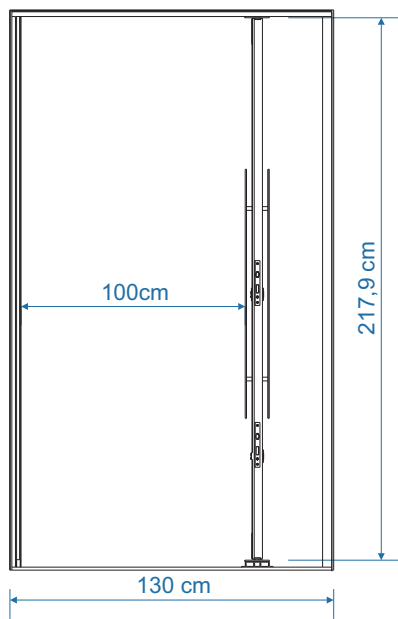

## PREPARAÇÃO / INSTALAÇÃO

Fig. 02

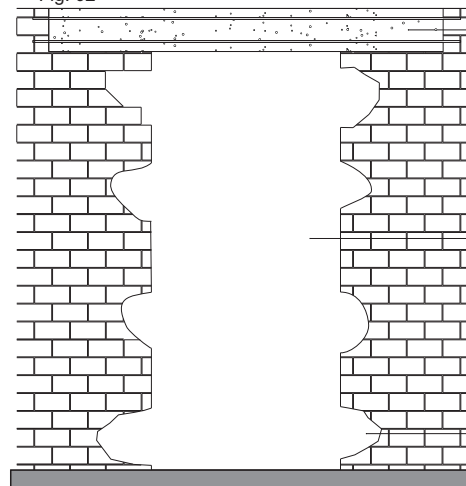

Viga de sustentação de alvenaria com armadura de aço sobre a esquadria.

O vão para instalação deve ter as dimensões maiores do que a esquadria a ser instalada.  
VERIFICAR NA PÁGINA 5

Espaço para o ajuste dos chumbadores

Recomendamos instalar o produto com as paredes rebocadas.

## INSTALAÇÃO CORRETA

Fig. 03

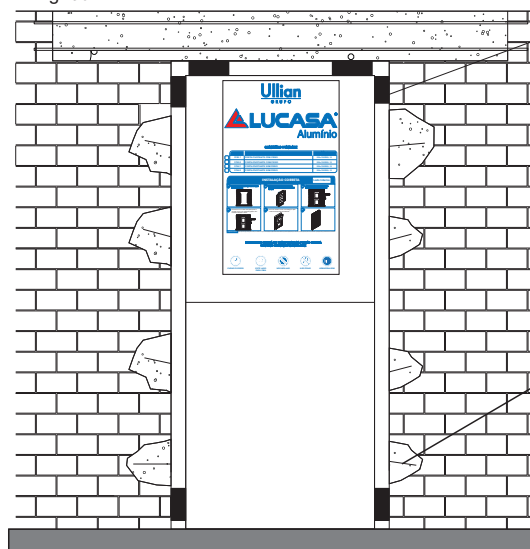

Instale os calços sempre nos cantos do produto, após os ajustes de nível e prumo, observando para que o produto esteja firme e na posição definitiva.

Use prumo e nível de bolha para aprumar e nivelar a esquadria.

Preencha com massa reforçada de areia e cimento (3 partes de areia e 1 de cimento) no local de todos os chumbadores.

NÃO abra a folha até a completa secagem da massa de chumbação

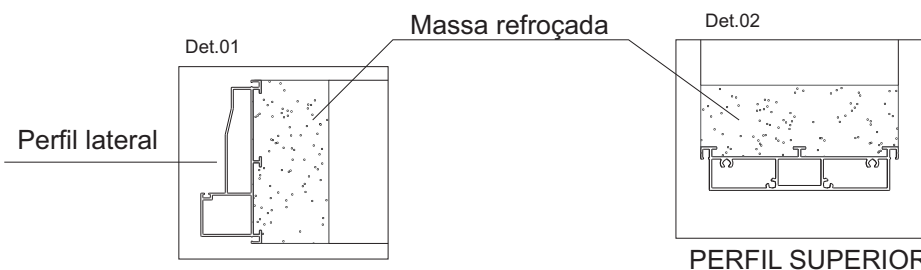

Perfil lateral

Massa reforçada

Det.02

PERFIL SUPERIOR

## ATENÇÃO NO CHUMBAMENTO

- 1 - Deixe 3,5 cm para a camada de massa reforçada considerando piso acabado;
- 2 - Chumbe a porta deixando uma folga de 1cm entre a folha e o piso interno.

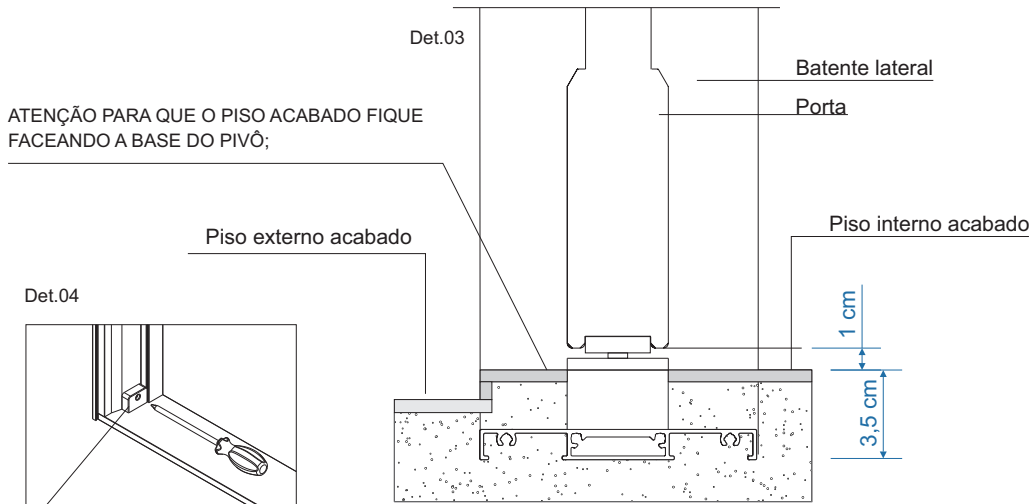

ATENÇÃO PARA QUE O PISO ACABADO FIQUE FACEANDO A BASE DO PIVÔ;

Det.04

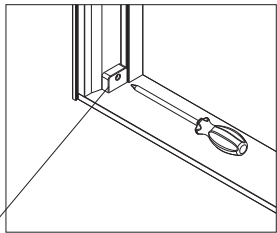

Retirar o calço da folha

ATENÇÃO:

- 3 - Ao finalizar a instalação, retire o parafuso e o calço da folha utilizando uma chave philips, de acordo com detalhe 04.

## INSTALAÇÃO INCORRETA

Fig. 06



vista externa do produto

Não assente tijolos diretamente sobre a esquadria sem uma estrutura de sustentação.

Não force a lateral do produto com cacos de tijolos. Isso poderá danificar o alinhamento e prejudicar o funcionamento do produto.

Não instale calços no meio dos produtos e não force em demasia a fixação dos demais pontos de apoio.

## INSTALAÇÃO COM PEDRA SOLEIRA

Instale a porta deixando a parte superior do perfil que será instalada a pedra, solte os parafusos do pivô superior e inferior e retire a folha da porta, conforme detalhes abaixo.

Fig. 04

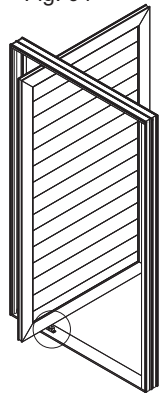

Det.05

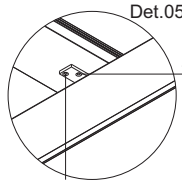

Soltar os parafusos

Fig. 05

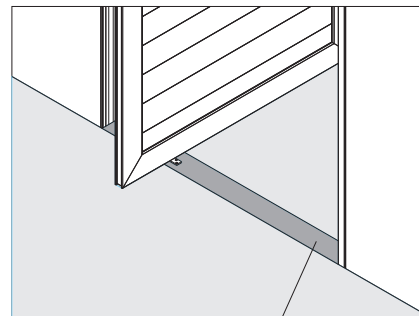

Sugestão de corte para instalação da soleira

Det.06

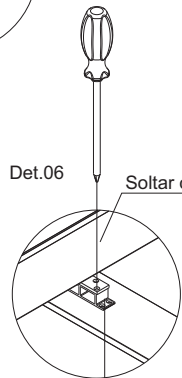

Soltar os parafusos

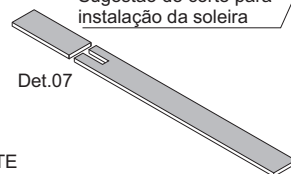

Det.07

NÃO RETIRAR ESTE SUPORTE

## ACABAMENTO

Fig. 07

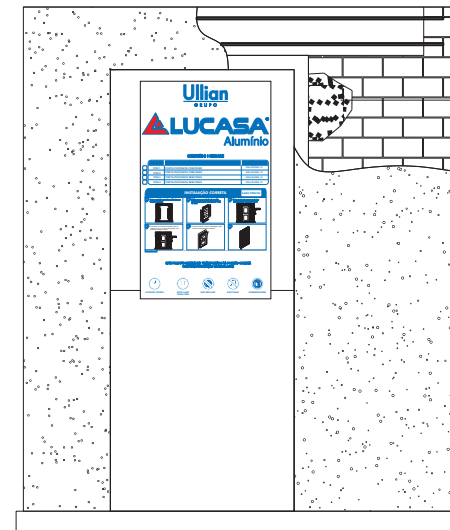

Ao rebocar as paredes, cuidado para não respingar reboco na esquadria. Caso ocorra, limpe rapidamente com pano úmido antes que o reboco endureça.